

SPC

CATALOGO 2026

Sistema Floor



Sistema WALL

Sistema Floor

SISTEMA WALL

Una nuova frontiera nel rivestimento e nella ristrutturazione. Pannello in SPC a basso spessore, flessibile ed innovativo che apre nuove prospettive progettuali nel mondo dell'architettura e nel rinnovo dei tuoi locali.

Con la facilità di posa e la flessibilità del pannello si possono ristrutturare, sovrapponendolo al vecchio rivestimento, ambienti a costi contenuti in breve tempo!

Certificazioni:

Made in
Germany



FALQUON
floors for friends

CE

DOP: KDE_LF_002
EN 14041
2013
www.my-floor.com

save-
CO₂
buy local products

DATI TECNICI

Spessore: 4 mm

Dimensioni: 800 mm × 400 mm

Classe di abrasione: AC 4/42

Struttura: MT

Fughe: microfuga bisellato

Pannelli / Cartoni: 6 = 1,92 m²

Scatole / Pallet: 57 = 109,44 m²



AC 4/42



DATI TECNICI

Spessore: 4 mm

Dimensioni: 800 mm × 400 mm

Classe di abrasione: AC 4/42

Struttura: MT

Fughe: microfuga bisellato

Pannelli / Cartoni: 6 = 1,92 m²

Scatole / Pallet: 57 = 109,44 m²

**DATI TECNICI**

Spessore: 4 mm

Dimensioni: 800 mm × 400 mm

Classe di abrasione: AC 4/42

Struttura: MT

Fughe: microfuga bisellato

Pannelli / Cartoni: 6 = 1,92 m²

Scatole / Pallet: 57 = 109,44 m²

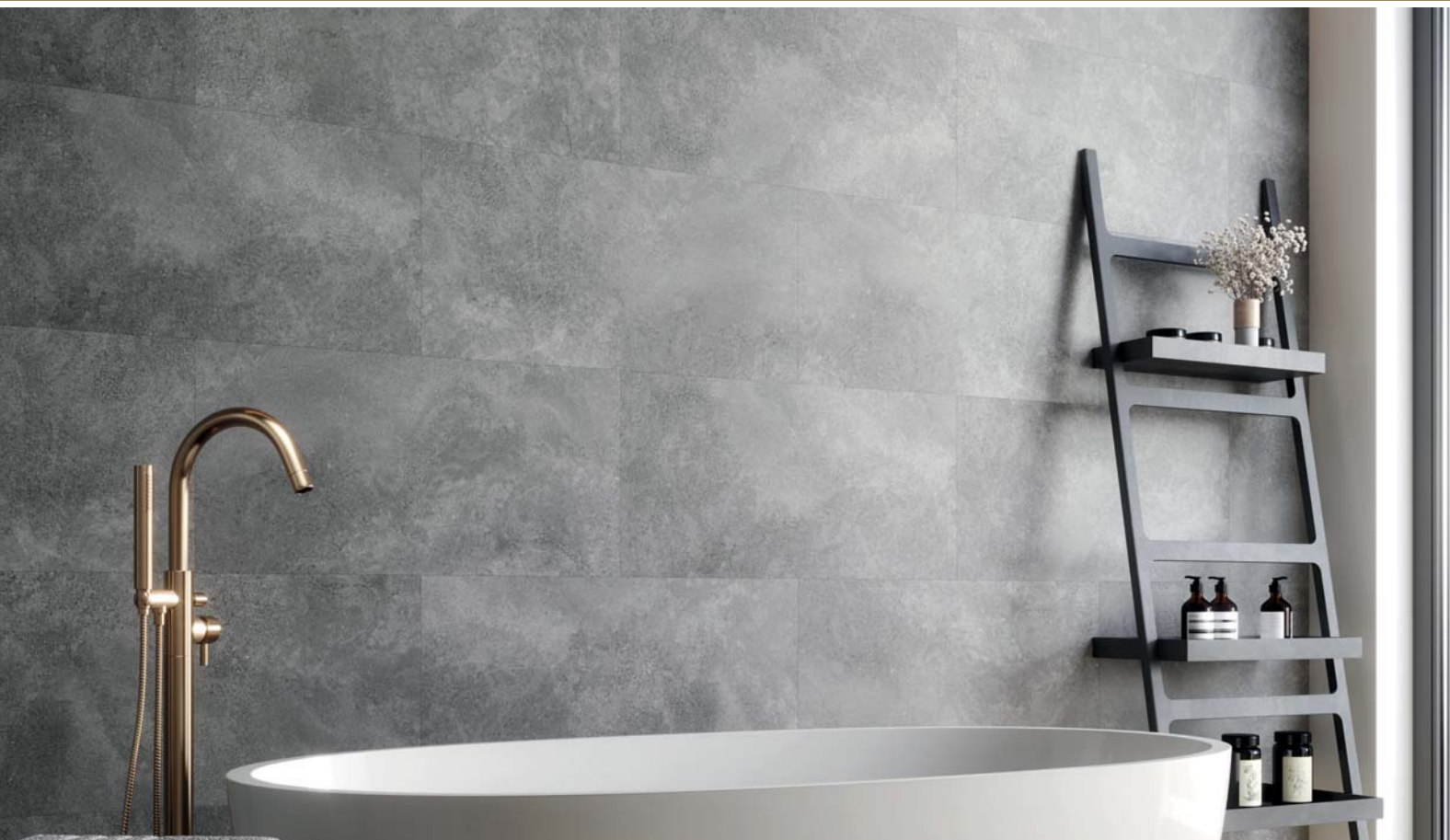

DATI TECNICI

Spessore: 4 mm

Dimensioni: 800 mm × 400 mm

Classe di abrasione: AC 4/42

Struttura: MT

Fughe: microfuga bisellato

Pannelli / Cartoni: 6 = 1,92 m²

Scatole / Pallet: 57 = 109,44 m²

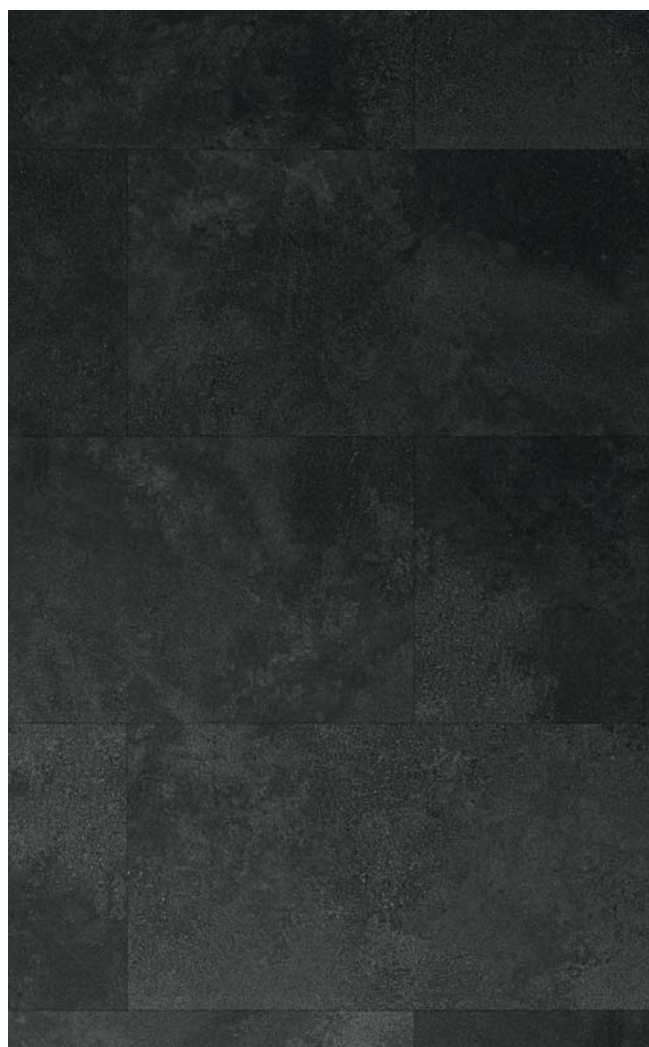

DATI TECNICI

Spessore: 4 mm

Dimensioni: 800 mm × 400 mm

Classe di abrasione: AC 4/42

Struttura: MT

Fughe: microfuga bisellato

Pannelli / Cartoni: 6 = 1,92 m²

Scatole / Pallet: 57 = 109,44 m²



DATI TECNICI

Spessore: 4 mm

Dimensioni: 800 mm × 400 mm

Classe di abrasione: AC 4/42

Struttura: MT

Fughe: microfuga bisellato

Pannelli / Cartoni: 6 = 1,92 m²

Scatole / Pallet: 57 = 109,44 m²

Scheda tecnica Wall

Caratteristiche prodotto

Dimensioni	800x400 mm
Spessore totale	4.0 mm
Confezione	1,92 mq
Peso al mq	15,70 kg
Struttura	MT Supermatt HG Highgloss

Valori tecnici

	Norma	Risultato
Classificazione	EN ISO 10582	42
Stabilità dimensionale	EN ISO 23999	≤ 0,15 %
Reazione al fuoco	EN 13501-1	Bfl-SI
Test di scivolosità	EN13893	DS
Emissioni di formaldeide	EN 717-1	CLASSE E1 < 0,05 ppm
Ftalati	ISO16000	A+
Resistenza termica	EN 12667	0,00678 (m ² K)/W
Impronta residua dopo applicazione carico statico	EN ISO 24343-1	≤ 0,1mm
Resistenza alle macchie dello strato di usura	EN 438-2	Gruppo 1 + 2 = Grado 5 Gruppo 3 = Grado 4
Dislivelli tra elementi uniti	ISO 24337	Media: ≤ 0,10 mm; max: ≤ 0,20 mm
Resistenza ai micrograffi	EN 16094	≤ MSR - A1 ; ≤ MSR - B1
Resistenza all'abrasione	EN 15468, App. A	AC4, ≥ 5.000 cicli
Resistenza alle sollecitazioni d'urto	EN 13329, App. H	≥ 1.600 mm
Ingrossamento dello spessore	ISO 24336	≤ 0,05 %

Profili Wall

Profilo Angolo interno

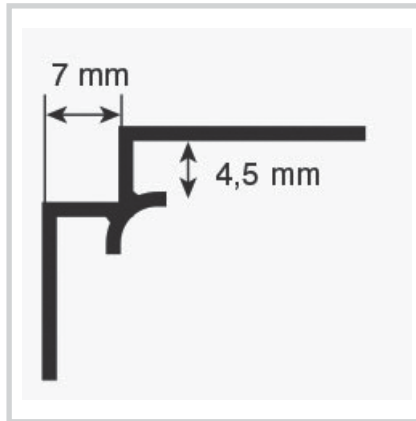
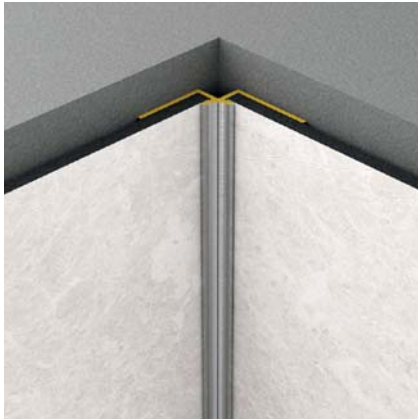

Codice: 34001

Lunghezza asta: 2600 mm

Finiture:

 Satinato

Profilo Angolo esterno

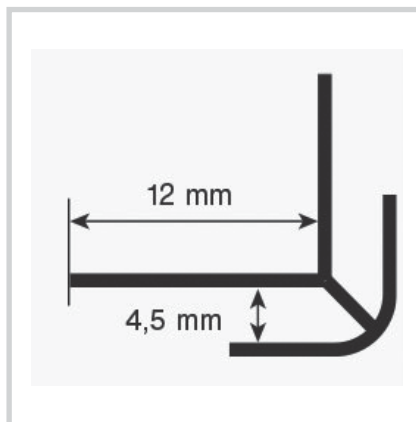
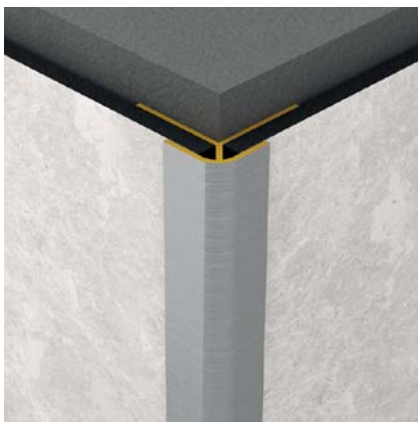

Codice: 34002

Lunghezza asta: 2600 mm

Finiture:

 Satinato

Profilo a C

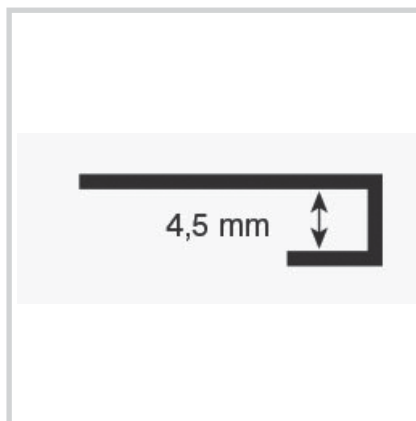

Codice: 34003

Lunghezza asta: 2600 mm

Finiture:

 Satinato

Profilo a T

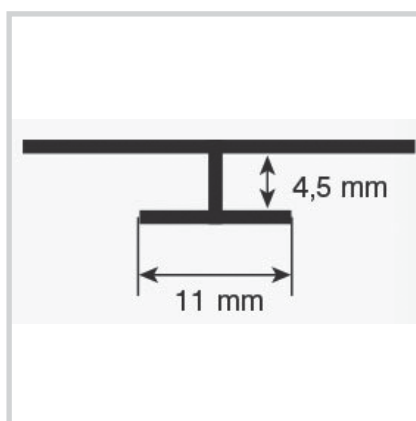

Codice: 34004

Lunghezza asta: 2600 mm

Finiture:

 Satinato

Accessori Wall

Colla - Ultrabond ECO MS 4 LVT



Codice: 6IMA0306

Adesivo a elevate prestazioni a base di polimeri sililati, specifico per incollare LVT, SPC ed LVT rigidi a parete e a pavimento. Si presenta sotto forma di pasta di colore beige pronta all'uso. Di facile utilizzo e applicazione, non necessita di miscelazione. Può essere applicato a parete senza colare, a presa rapida, facile da pulire, non infiammabile.

DATI TECNICI:

Consistenza: pasta cremosa. • Colore: beige; • Massa volumica: 1,5 g/cm³ • Emissioni: EC1 Plus a bassissima emissione • Blauer Engel: DE-UZ 113.

DATI APPLICATIVI (a +23°C - 50% U.R.):

• Temperatura di applicazione: da +15°C a +35°C. • Tempo aperto: 40-50 minuti. • Pedonabilità: 5 ore. • Messa in esercizio: 24 ore. • Applicazione: spatola MAPEI n° 1, 2, TKB A1/A2, B1. • Consumo: 250÷450 g/m². • Confezioni: fustini da 7 kg.

Rasante - Planiprep 4 LVT



Codice: 6IMA7210

Lisciatura pronta all'uso per regolarizzare sottofondi esistenti con fughe prima della posa di LVT. Permette di livellare e rasare (anche "a zero", fino a uno spessore massimo di 2 mm) all'interno sottofondi preesistenti in ceramica o materiale lapideo, eliminandone le fughe e creando una superficie liscia e fine idonea a ricevere in tempi molto rapidi (2 ore) LVT, autoposanti in piastre e doghe o da incollare con adesivi reattivi tipo ULTRABOND ECO MS 4 LVT WALL.

DATI TECNICI:

Campi di applicazione: pavimenti e rivestimenti interni, per LVT autoposanti. • Consistenza: pasta densa. • Colore: bianco. • Spessore di applicazione: 0-2 mm (fino a 3-4 mm in corrispondenza delle fughe). • Pedonabilità: ca. 1 ora. • Tempo di attesa prima della carteggiatura e della posa di LVT: ca. 2 ore. • EMISSIONI: EC1 Plus - a bassissima emissione. • Immagazzinaggio: 12 mesi. • Applicazione: spatola. • Consumo: ca. 80-100 g/m². • Confezioni: fustini da 10 kg.

Impermeabilizzante - Mapelastic Aquadefence



Codice: 6IMA5207

Membrana liquida elastica pronta all'uso ad asciugamento estremamente rapido per impermeabilizzare all'interno e all'esterno.

DATI TECNICI:

Consistenza: pasta. • Temperatura di applicazione permessa: da +5°C a +35°C. • Tempo di attesa tra la prima e la seconda mano: circa 1 ora (a +23°C e U.R. 50%). • Tempo di attesa per la posa del rivestimento: 3-4 ore (a +23°C e U.R. 50%). I tempi si riferiscono ad una temperatura di 23°C e un'umidità relativa dell'aria del 50% con prodotto applicato su massetti asciutti con umidità residua inferiore al 3%. • Spessore minimo di applicazione: 0,8 mm in due mani. • Immagazzinaggio: 24 mesi. • Applicazione: rullo, pennello o spatola. • Consumo: 1,3 kg/m² per mm di spessore. • Confezioni: fustini da 7,5 kg e 15 kg.

Guaina isolante e angolari - Mapeband Easy



• Angolare 270° (10 pz.)

Codice: 6IMA4010

• Angolare 90° (10 pz.)

Codice: 6IMA4110

• Guaina (10 ml.)

Codice: 6IMA2010

Nastro in gomma per raccordi elastici di sistemi impermeabilizzanti, rivestito su entrambi i lati con tessuto non tessuto.

DATI TECNICI:

Tipo di materiale: gomma rivestita da entrambi i lati con tessuto non tessuto in polipropilene. • Spessore: 0,68 mm. • Larghezza nastro: 130 mm. • Resistenza a trazione: 45 N/15 mm. • Allungamento a rottura: 315%. • EMISSIONI: EC1 Plus - a bassissima emissione.

Confezioni:

- rotoli da 10 m;
- angolari da 90° e 270° (cod. 6IMA4010 + 6IMA4110);
- quadrotti per fori passanti da 200x200 mm e 400x400 mm.

Finitura antiscivolo - Mapecoat 4 LVT



Codice: 6IMA6302

Finitura antiscivolo bicomponente poliuretana alifatica in dispersione acquosa per LVT.

DATI TECNICI:

Rapporto di miscelazione: 5/1. • Fuori polvere: 30 minuti. • Fuori impronta: 50 minuti. • Sovraverniciabilità (se necessario): min. 2 ore - max. 48 ore (dopo oltre 48 h è necessario preparare adeguatamente la superficie con ULTRACOAT PAD rosso o verde). • Pedonabilità: 16 h. • Messa in esercizio (anche contatto con acqua della doccia): 24 h. • EMISSIONI: EC1 - a bassissima emissione. • Grado di brillantezza (valore indicativo): 10-30 gloss. • Resistenza allo scivolamento secondo DIN 51130 e AS 4586: R11. • Resistenza allo scivolamento a piedi nudi secondo DIN 51097 e AS 4586: A+B. • Resistenza allo scivolamento secondo EN 13036-4 e AS 4586 (metodo del pendolo): asciutto: 90; bagnato: 55. • Resistenza allo scivolamento (metodo B.C.R.): cuoio, superficie asciutta (μ): 0,56; gomma, superficie asciutta (μ): 0,74; gomma, superficie bagnata (μ): 0,81. • Consumo: 80-100 g/m². • Confezioni: kit A + B da 1,2 kg.

Montaggio Pavimento SPC e WALL

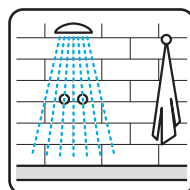
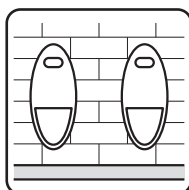
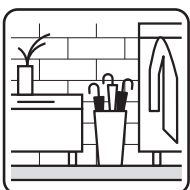
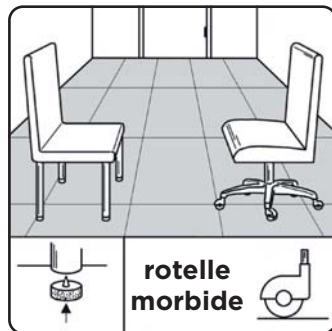
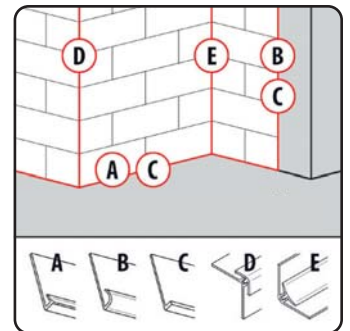
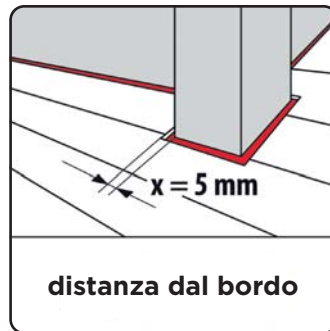
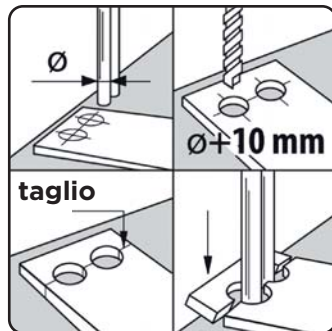
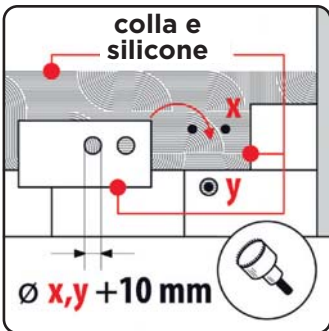
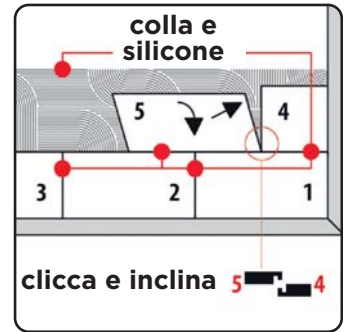
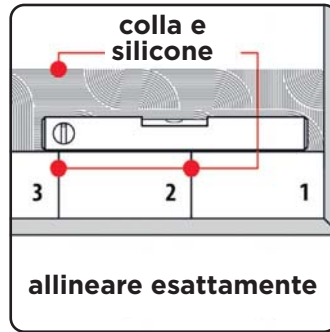
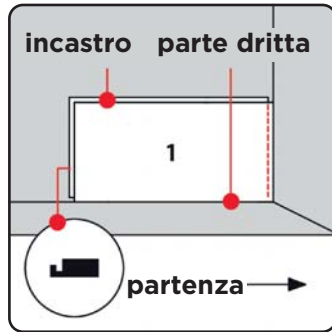
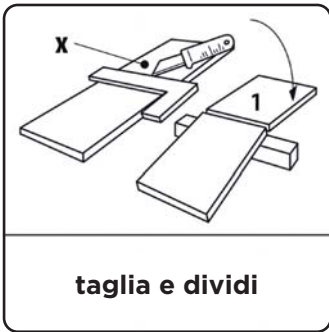
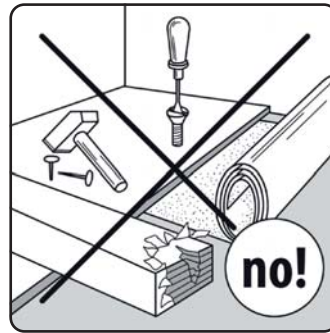
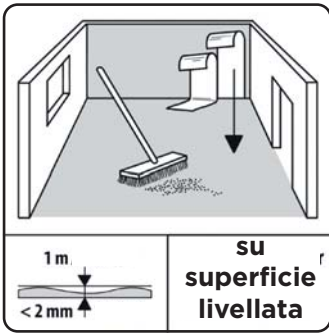

Cura e Manutenzione

Osservazioni generali

Una temperatura ambiente di 18-25 °C con un'umidità relativa del 50-70 % garantisce una sensazione di benessere e un ambiente sano e piacevole nella stanza. Inoltre, si creano le condizioni ottimali per il vostro pavimento laminato Falquon, poiché con un'umidità maggiore i pannelli di legno del pavimento tenderanno a gonfiarsi. Un basso tasso di umidità, invece, tenendo conto dell'aria condizionata e del riscaldamento a pavimento e in combinazione con le alte temperature, provoca un restringimento. Quando il riscaldamento è acceso in casa, è consigliabile utilizzare degli umidificatori.

Non pulire - tienilo lontano!

Il metodo di pulizia migliore è quello di tenere lontano lo sporco. Sabbia e sporco, sia che si tratti di carta che di carta, possono essere assorbiti con uno zerbino di grandi dimensioni. Le gambe delle sedie, dei tavoli e i piedi degli armadi dovrebbero essere dotati di feltrini. Non dimenticate di dotare le sedie da ufficio, i carrelli per l'archiviazione e i contenitori mobili di pedane o rotelle morbide.

Quando si pulisce per la prima volta il pavimento laminato appena posato

Prima di usarlo, rimuovete i trucioli di legno, la polvere e la sporcizia con una scopa o un aspirapolvere utilizzando la bocchetta di aspirazione per superfici dure. Si consiglia quindi una pulizia accurata per eliminare eventuali residui di sporco. A tal fine, è necessario passare un panno umido ben strizzato sulla superficie. Si tratta di una cosiddetta "pulizia umida", alla quale si deve aggiungere un po' di detergente per laminati.

Che tipo di prodotti di manutenzione si possono usare?

I pavimenti in laminato Falquon sono verniciati con resina acrilica e successivamente polimerizzati con un detergente per laminati.

Pulizia quotidiana in casa

Ogni pavimento è soggetto a usura naturale, a seconda della qualità del rivestimento e dell'uso effettivo. Con una manutenzione regolare, potete assicurarvi che il vostro pavimento mantenga il suo valore.

• Sporco superficiale sciolto

Il vostro nuovo pavimento in laminato ha una superficie dura e impenetrabile su cui lo sporco non può aggrapparsi e che, nella maggior parte dei casi, si rimuove facilmente. Il modo ideale per rimuovere la sporcizia è utilizzare un aspirapolvere per superfici dure, preferibilmente con un efficace filtro antipolvere e una bocchetta di aspirazione per superfici dure. Utilizzando un panno umido e ben strizzato, è possibile rimuovere la polvere e lo sporco sciolto dal pavimento in modo rapido e semplice. Si consiglia anche di utilizzare panni impregnati pronti all'uso o salviette umidificate.

• Sporco ostinato

Lo sporco ostinato può essere rimosso utilizzando il detergente consigliato. Per quanto riguarda il tipo di detergente da utilizzare e le modalità di applicazione, consultare le istruzioni per la prima pulizia contenute in questa scheda.

Nota bene: non utilizzare spugne, panni o spatole abrasive, ecc. Non carteggiare, verniciare o incerare il pavimento laminato. I liquidi versati o altri tipi di umidità devono essere eliminati immediatamente.

Condizioni generali di vendita

1. Ambito di applicazione

- a) Il presente contratto di compravendita concluso tra Sistema Floor e l'Acquirente nell'esercizio delle rispettive attività produttive e commerciali, è disciplinato dalle seguenti condizioni generali di contratto, che entrambe le parti, dichiarano di conoscere ed espressamente accettare.
- b) La trasmissione di una conferma d'ordine implica, di conseguenza, l'accettazione completa e senza riserve dell'Acquirente di queste condizioni generali di fornitura e di vendita.

2. Condizioni generali

- a) Con l'accettazione delle presenti condizioni generali di Sistema Floor, l'Acquirente rinuncia ad eventuali proprie clausole di vendita considerate singolarmente e nel loro complesso.
- b) Le seguenti condizioni generali di vendita formano parte integrante del presente ordine anche se non ne viene fatta espressa menzione: l'adesione alla presente conferma d'ordine, da parte dell'Acquirente presuppone la conoscenza esatta e l'accettazione senza eccezione alcuna delle stesse.

3. Prezzi e condizioni di pagamento

- a) I prezzi riportati nel catalogo-listino, espressi in euro, si intendono franco partenza, più IVA di legge. Qualora non siano specificati i prezzi indicati si intendono a metro quadro o metro lineare.
- b) Le modalità di pagamento, da effettuarsi in euro, verranno di volta in volta concordate direttamente da Sistema Floor con il committente per mezzo della conferma d'ordine. In caso di ritardo nel pagamento da parte del Compratore, sono da Questi dovuti gli interessi moratori al tasso di cui all'art. 5 del D.Lgs 231/2002, salvo prova del maggior danno.
- c) In caso di ritardato pagamento, il Fornitore si riserva il diritto di sospendere le consegne ed annullare gli ordini in corso, salvo il risarcimento dei danni.
- d) In caso di mancato o ritardato pagamento di una rata – secondo le scadenze convenute in contratto – l'Acquirente decade dal beneficio del termine e il Fornitore potrà agire alternativamente e a sua discrezione, per il pagamento della somma residua in unica soluzione o per la risoluzione del contratto.

4. Oneri di trasporto

- a) Sulle consegne verrà addebitata la seguente tariffa di trasporto:

	da 1 a 10 mq. contributo fisso	da 11 a 20 mq. contributo fisso	da 21 a 60 mq. €/mq	da 61 a 120 mq. €/mq	oltre 120 mq. €/mq
Nord	40	45	1,90	1,60	1,00
Centro	45	55	2,00	1,85	1,50
Sud	55	60	2,20	2,00	1,90
Isole	60	75	2,70	2,50	2,40

- b) Tutti i servizi accessori quali Servizio espresso, Sponda idraulica, Consegna ai piani e consegne in aree disagiate saranno conteggiate ed addebitate di volta in volta. In ogni caso si applicherà una franchigia di 40,00 € per ogni trasporto indipendentemente dalla quantità spedita. Nel formato 1230x2800 addebito imballo come da listino (43€ netto).
- c) Le tariffe indicate sono suscettibili di modifiche, anche senza preavviso, in base ai costi dei trasporti applicati a Sistema Floor. Per la valorizzazione si rimanda alla conferma d'ordine.

5. Offerta, ordine e conferma d'ordine

- a) I singoli ordini saranno inviati a Sistema Floor, per iscritto, anche a mezzo fax o e-mail.
- b) Gli ordini conterranno, inoltre, la descrizione tecnica del prodotto e l'indicazione del prezzo.
- c) I colori, le tonalità, le dimensioni e gli altri dati tecnici riportati nel catalogo o riprodotti per mezzo di campioni non sono impegnativi, bensì hanno valore puramente indicativo e possono essere modificate in qualsiasi momento a discrezione di Sistema Floor.
- d) Qualsiasi ordine si intende accettato solo a seguito di conferma d'ordine a mezzo fax e/o mail di Sistema Floor, che si riserva espressamente la facoltà di rifiutare l'esecuzione di ordini che non siano coperti da idonee garanzie di solvibilità.
- e) Le proposte di fornitura che avvengono tramite agente sono subordinate all'accettazione della Direzione Aziendale Sistema Floor. La conferma d'ordine si ritiene comunque avvenuta trascorse 24 ore dalla ricezione.

6. Modalità e tempi di consegna

- a) Le date di consegna previste sono da ritenersi indicative. Per quanto possibile verranno rispettate. In caso di mancato rispetto del termine nelle spedizioni e/o consegne non sarà imputabile nessuna responsabilità a Sistema Floor. Gli abbinamenti proposti sono suscettibili di modifiche a discrezione di Sistema Floor.
- b) Nel caso di mancato ritiro dei materiali ordinati, trascorsi 8 (otto) giorni dal termine di consegna, Sistema Floor provvederà all'emissione di fattura anticipata dalla cui data avranno decorrenza le condizioni di pagamento contrattualmente convenute e saranno addebitati tutti gli oneri derivanti dal mancato ritiro della merce.
- c) I beni viaggiano sempre a totale rischio e pericolo dell'acquirente. Eventuali danni dovuti al trasporto devono essere segnalati nel documento di trasporto del vettore. In caso contrario non saranno prese in considerazione eventuali contestazioni per materiale danneggiato o mancante.
- d) Sistema Floor si impegna comunque a rispettare tutte le disposizioni normative in materia di trasporti nazionali e internazionali.

7. Qualità e caratteristiche del prodotto venduto

- a) Le qualità e caratteristiche del prodotto fornito sono indicate nei cataloghi distribuiti da Sistema Floor S.r.l.
- b) Si definisce vizio, un'evidente ed apprezzabile difformità rispetto alle caratteristiche indicate nei cataloghi di Sistema Floor S.r.l., che sono rispondenti alle normative internazionali previste in materia.
- c) Piccole differenze rispetto alle dimensioni e alle modalità di esecuzione non sono qualificate come vizi o difetti e non danno diritto alla garanzia. Eventuali differenze che comunque rientrino nei valori e nelle tolleranze delle normative tecniche vigenti, mantengono il prodotto conforme al contratto.

- d) Le segnalazioni di non conformità verranno prese in considerazione solo se relative a merce ancora disponibile per l'ispezione e/o la restituzione. Per esercitare la garanzia è necessario che il compratore abbia prima adempiuto a tutti gli obblighi contrattuali a lui spettanti, in particolare le condizioni di pagamento concordate. e) La merce non potrà essere restituita senza previo accordo tra le parti. f) Nel caso in cui siano stati tempestivamente segnalati dei difetti secondo le modalità di cui al punto 7, il Compratore può chiedere la sola sostituzione della merce oggetto del contratto. Qualora anche la merce sostituita presenti gli stessi difetti, può chiedere la riduzione del prezzo o, a sua scelta, può recedere dal contratto. g) La garanzia è esclusa quando la merce consegnata sia stata modificata, lavorata, oppure utilizzata in modo non conforme alle cautele d'uso. La garanzia è applicabile nella misura in cui vengano osservati tutti gli accorgimenti descritti dal produttore su: my-floor.com/en/warranty. h) Se la Legge non prevede termini diversi, il termine di prescrizione per l'azione diretta a far valere la garanzia per difetti è 12 mesi dalla consegna. In caso di azione di regresso sul fornitore ai sensi dell'art. 131 del Codice del Consumo (D. Lgs. n. 206/2005) il termine di prescrizione resta invariato. i) Gli articoli precedenti e seguenti regolano la responsabilità di Sistema Floor in modo completo e definitivo.

8. Contestazione dei vizi.

- a) Errori di fornitura o di quantità devono essere contestati all'atto dello scarico ed indicati nei documenti di consegna. b) Difetti apparenti e rilevabili ad un regolare controllo della merce devono in ogni caso essere denunciati dal Compratore per iscritto, a mezzo lettera raccomandata od altro mezzo idoneo, entro 8 giorni dal ricevimento della merce. I difetti non immediatamente rilevabili con un normale controllo, come gli errori di qualità, devono essere comunicati entro 8 giorni dalla loro scoperta. Decorso tale termine, il cliente decade dalla possibilità di denuncia di eventuali vizi. Prima dell'utilizzo della merce, il Compratore ha l'obbligo di controllare la sua conformità, anche se sono stati precedentemente forniti dei campioni di prova.

9. Limitazioni di responsabilità

- a) In nessun caso Sistema Floor sarà obbligata al risarcimento di danni diretti o indiretti generati da forniture riscontrate difettose o non conformi all'ordine; in questo caso la responsabilità a suo carico è limitata all'eventuale sostituzione della parte della fornitura riconosciuta difettosa o non conforme all'ordine. b) I prodotti forniti da Sistema Floor sono destinati ad un utilizzo distinto a seconda delle caratteristiche che posseggono: nello specifico, all'interno dei cataloghi di Sistema Floor S.r.l., e nei folder, è precisamente indicata e consigliata la destinazione più confacente alle caratteristiche di ogni prodotto. c) Il cliente di Sistema Floor che assuma la qualità di venditore professionale ai sensi del Codice del Consumo, è tenuto ad informare l'acquirente finale delle caratteristiche dei vari prodotti, a fornire quello maggiormente rispondente all'uso cui è destinato ed a consigliare il tipo di bene maggiormente confacente alla destinazione presumibile a cui il materiale è destinato. L'eventuale utilizzo o manutenzione in modo diverso e in contrasto con le indicazioni contenute nel catalogo di Sistema Floor, esonera Sistema Floor da qualsivoglia responsabilità, in quanto i difetti successivamente emersi siano frutto di questo errato utilizzo. d) Resta invariato l'obbligo secondo la Legge sulla responsabilità ai sensi degli art. 114 e ss. del Codice del Consumo (D. Lgs. n. 206/2005) e secondo le altre disposizioni di Legge inderogabili. e) Il Cliente assume la qualità di produttore ai sensi e nei casi previsti nell'art. 103, n. 4, lett. d) del Codice del Consumo (D. Lgs. n. 206/2005) e solleva Sistema Floor da ogni responsabilità per difetto del prodotto qualora le cause siano riconducibili alla sua attività. In particolare, il Compratore risponde in qualità di produttore qualora il prodotto finale, da lui modificato, sia difettoso e/o le istruzioni date all'utilizzatore finale non siano corrette o complete. Il Compratore terrà indenne Sistema Floor da qualsiasi rivendicazione ed eventualmente provvederà al rilascio di idonee garanzie per tale manleva. f) Nel caso in cui lo stato delle conoscenze tecniche e scientifiche al momento della messa in circolazione del prodotto non permettevano di considerare il prodotto come difettoso.

10. Responsabilità per la posa del materiale

Sistema Floor non assume alcuna responsabilità per errori e/o omissioni che siano dipese dalla posa del materiale fornito, ovvero derivino dall'operato dei posatori e/o installatori che hanno provveduto alla stesura e posa in opera del materiale. I posatori si assumono la responsabilità sulle condizioni del massetto al momento della posa.

Si raccomanda l'utilizzo dei profili proposti per ancorare i pannelli alle pareti.

11. Danni

Il cliente risponderà di ogni danno materiale dovuto alla cattiva conservazione o negligenza o comportamento inappropriato. Il cliente ha in questo caso tutti gli obblighi del depositario. Sistema Floor non si assumerà nessuna responsabilità od onere derivante dalla mancata osservazione delle istruzioni di posa e manutenzione contenute nelle confezioni dei prodotti forniti.

12. Riservato dominio (articolo 1523 del codice civile)

I materiali rimangono di proprietà di Sistema Floor sino al completo pagamento di ogni pendenza. È espressamente inteso che il mancato rispetto, anche parziale, delle condizioni di pagamento concordate, consente a Sistema Floor di riservarsi comunque ogni altra possibile rivalsa, di procedere nel futuro al ritiro dei materiali, anche se ceduti a terzi. I beni forniti in conto campionatura rimangono sempre nella proprietà di Sistema Floor che ne può chiedere la restituzione in qualsiasi momento.

13. Foro competente

Per tutte le controversie che potessero insorgere, anche di natura tecnica, afferenti l'interpretazione e/o esecuzione del presente contratto, o le obbligazioni che da esso derivano, sia durante che al termine del contratto stesso, e che non sia stato possibile definire bonariamente, le Parti, concordemente, dichiarano che è esclusivamente competente il Foro di Treviso.

Luogo di adempimento per tutti gli obblighi risultanti dal contratto di fornitura è esclusivamente la sede legale di Sistema Floor S.r.l. corrente a Gaiarine (TV), in Via Busco, 29.



DECLARATION OF PERFORMANCE

DOP FQ-012



1. Unique identification code of the product-type:

The Floor

2. Type, batch or serial number or any other element allowing identification of the construction product as required pursuant to Article 11(4):

The Floor

3. Intended use or uses of the construction product, in accordance with the applicable harmonised technical specification, as foreseen by the manufacturer:

For use as floor covering in buildings (see EN 14041) according to the manufacturer's specifications.

4. Name, registered trade name or registered trade mark and contact address of the manufacturer as required pursuant to Article 11(5):

Falquon GmbH, Am Hünengrab 18, D-16928 Pritzwalk

5. Where applicable, name and contact address of the authorised representative whose mandate covers the tasks specified in Article 12(2):

6. System or systems of assessment and verification of constancy of performance of the construction product as set out in Annex V:

System 3

7. In case of the declaration of performance concerning a construction product covered by a harmonised standard:

Name of the notified test laboratory, that has issued the certificate of conformity of the factory production control, inspection reports and calculation reports (if relevant).

Entwicklungs- und Prüflabor Holztechnologie GmbH, eph NB
0766 Zellescher Weg 24, 01217 Dresden, Deutschland
Notified Body

not applicable

certificate of constancy of performance

8. In case of the declaration of performance concerning a construction product for which a European Technical Assessment has been issued:

not applicable

9. Declared performance

Essential characteristics	Performance	Harmonised technical specification
Reaction to fire	B_{fl}-s1	EN 14041: 2004/AC:2006
Content of Pentachlorophenol	≤ 5 ppm	EN 14041: 2004/AC:2006
Formaldehyd Emissions	E0	EN 14041: 2004/AC:2006
Slip resistance	DS	EN 14041: 2004/AC:2006
Electrical behavior (dissipative)	NPD	EN 14041: 2004/AC:2006
Electrical behavior (conductive)	NPD	EN 14041: 2004/AC:2006
Electrical behavior (antistatic)	NPD	EN 14041: 2004/AC:2006
Thermal conductivity [W/mK]	NPD	EN 14041: 2004/AC:2006
Water-tightness	NPD	EN 14041: 2004/AC:2006

NPD: No performance determined

10. The performance of the product identified in points 1 and 2 is in conformity with the declared performance in point 9.

This declaration of performance is issued under the sole responsibility of the manufacturer identified in point 4.

Signed for and on behalf of the manufacturer by:

Dr. Thomas Grafenauer / Geschäftsführer

(name and function)

Pritzwalk, 13032020

(place and date of issue)

(signature)

Sistema Floor

Codice di identificazione unico del prodotto-tipo	ATLANTICA E. SPC con uno spessore di 5,50 mm
Usi previsti	Rivestimento per pavimentazione da interno a base resiliente di cloruro di polivinile
Fabbricante	Phenix Wood Co., Ltd., Chezi Bridge, Wukang, Deqing, Zhejiang, China
Mandatario	n.a
Sistemi di VVCP	Sistema 3
Norma armonizzata	UNI EN 14041:2004/AC:2006
Organismi notificati	Notified Body No. 1021 - TEXTILNÍ ZKUŠEBNÍ ÚSTAV, s.p. Czech Republic

Prestazioni dichiarate

Caratteristiche essenziali	Prestazione	Norma armonizzata
Resistenza al fuoco	classe B _{fl} - s1	UNI EN 14041:2004
Emissione di formaldeide	classe E1	UNI EN 14041:2004
Resistenza allo scivolamento	classe DS	UNI EN 14041:2004

Documentazione tecnica appropriata e/o documentazione tecnica specifica

n.a.

La prestazione del prodotto sopra identificato è conforme all'insieme delle prestazioni dichiarate. La presente dichiarazione di responsabilità viene emessa, in conformità al regolamento (UE) n. 305/2011, sotto la sola responsabilità del fabbricante sopra identificato.

Firmato a nome e per conto del fabbricante da:

Sistema Floor S.r.l.

Gaiarine, 01 settembre 2021

Sistema Floor S.r.l

Società soggetta all'attività di direzione e coordinamento da parte di Marca S.r.l. con sede a Gaiarine (TV), c.s. 10.000 € - C.F. e iscr. R.I. TV-BL 04903180265

Sede leg: Via Roma, 29/E - 31018 Gaiarine; Sede Op.: Via Busco, 29 - 31018 Gaiarine (TV) - P.IVA/C.F. 04676590260 - REA. TV -369535 Cs: 20.000 € iv

Tel: 0434/759833 Fax: 0434/376901 - mail: info@sistemafloor.it - mail pec: sistemafloor@pec.it

Sistema Floor

Codice di identificazione unico del prodotto-tipo	LAGUNA SPC con uno spessore di 5,00 mm
Usi previsti	Rivestimento per pavimentazione da interno a base resiliente di cloruro di polivinile
Fabbricante	Jangsu Shengyu Flooring Co., Ltd. Wood Industrial Park, Siyang, Jangsu, China
Mandatario	n.a
Sistemi di VVCP	Sistema 3
Norma armonizzata	UNI EN 14041:2004/AC:2006
Organismi notificati	Notified Body No. 1021 - TEXTILNÍ ZKUŠEBNÍ ÚSTAV, s.p. Czech Republic

Prestazioni dichiarate

Caratteristiche essenziali	Prestazione	Norma armonizzata
Resistenza al fuoco	classe B _{fl} - s1	UNI EN 14041:2004
Emissione di formaldeide	classe E1	UNI EN 14041:2004
Resistenza allo scivolamento	classe DS	UNI EN 14041:2004

Documentazione tecnica appropriata e/o documentazione tecnica specifica

n.a.

La prestazione del prodotto sopra identificato è conforme all'insieme delle prestazioni dichiarate. La presente dichiarazione di responsabilità viene emessa, in conformità al regolamento (UE) n. 305/2011, sotto la sola responsabilità del fabbricante sopra identificato.

Firmato a nome e per conto del fabbricante da:

Sistema Floor S.r.l.

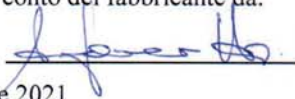

Gaiarine, 01 settembre 2021

Sistema Floor S.r.l

Società soggetta all'attività di direzione e coordinamento da parte di Marca S.r.l. con sede a Gaiarine (TV), c.s. 10.000 € - C.F. e iscr. R.I. TV-BL 04903180265

Sede leg: Via Roma, 29/E - 31018 Gaiarine; Sede Op.: Via Busco, 29 - 31018 Gaiarine (TV) - P.IVA/C.F. 04676590260 - REA. TV -369535 Cs: 20.000 € iv

Tel: 0434/759833 Fax: 0434/376901 - mail: info@sistemafloor.it - mail pec: sistemafloor@pec.it

